



**РЕПУБЛИКА СРБИЈА**  
**МИНИСТАРСТВО ОДБРАНЕ**  
**СЕКТОР ЗА ЉУДСКЕ РЕСУРСЕ**  
**Управа за традицију, стандард и ветеране**  
Број 355 – 12  
16.05.2013. године

## **КОНКУРСНА ДОКУМЕНТАЦИЈА**

Предмет набавке: **Алати за војне спомен-медаље**  
Број набавке **2/13**  
Врста поступка: **Јавна набавка мале вредности**  
Садржи: 44 страница

### **ПОДАЦИ О НАРУЧИОЦУ**

Назив: Министарство одбране, Сектор за људске ресурсе, Управа за традицију, стандард и ветеране

Адреса: Немањина број 15, Београд

Лице овлашћено за потписивање уговора: начелник пуковник Слађан Ристић

Текући рачун: 840-1620-21 код Управе за трезор Министарства финансија и привреде РС

Телефон: 011/3203-055; факс: 011/3000-310 и 011/3000-316

Матични број: 07093608

Регистраски број: 6012664702

Шифра делатности: 8411

Порески идентификациони број: 102116082

**Март/Април 2013. године**

## САДРЖАЈ

1. ПОЗИВ ЗА ПОДНОШЕЊЕ ПОНУДЕ-----	3
2. УПУТСТВО ПОНУЂАЧИМА КАКО ДА САЧИНЕ ПОНУДУ-----	4-10
3. ПОДАЦИ О ПОНУЂАЧУ -----	11
4. ОБРАЗАЦ ПОНУДЕ СА СТРУКТУРОМ ЦЕНА-----	12-13
5. ОБРАЗАЦ ЗА ОЦЕНУ ИСПУЊЕНОСТИ УСЛОВА ИЗ ЧЛАНА 44. ЗЈН И УПУТСТВО КАКО СЕ ДОКАЗУЈЕ-----	14
6. ОБРАЗАЦ ИЗЈАВЕ ДА ЈЕ ПОНУЂАЧ ИЗМИРИО СВЕ ДОСПЕЛЕ ОБАВЕЗЕ--	15
7. ОБРАЗАЦ ИЗЈАВЕ ПОНУЂАЧА ДА ИСПУЊАВА УСЛОВЕ ИЗ ЧЛАНА 44. И 45. ЗАКОНА О ЈАВНИМ НАБАВКАМА -----	16
8. ОБРАЗАЦ ИЗЈАВЕ ПОНУЂАЧА О ЕВЕНТУАЛНИМ ПОСЛОВНИМ ПРОМЕНАМА ПОДАТАКА ИЗ ЧЛАНА 45. ЗЈН -----	17
9. ОБРАЗАЦ ИЗЈАВЕ ДА ПОНУЂЕНА ДОБРА У СВЕМУ ОДГОВАРАЈУ УСЛОВИМА КОНКУРСНЕ ДОКУМЕНТАЦИЈЕ-----	18
10. МОДЕЛ УГОВОРА-----	19-26
11. СРЕДСТВА ФИНАНСИЈСКОГ ОБЕЗБЕЂЕЊА-----	27-29
А. Менично писмо – овлашћење уз инструмент финансијског обезбеђења за озбиљност понуде,	
Б. Образац изјаве понуђача да ће приложити инструмент обезбеђења испуњења уговорних обавеза и	
В. Менично писмо – овлашћење уз инструмент финансијског обезбеђења за извршење уговорних обавеза	
12. ТЕХНИЧКЕ СПЕЦИФИКАЦИЈЕ-----	30-43
13. ПРИЛОГ УЗ КОНКУРСНУ ДОКУМЕНТАЦИЈУ-----	44

### НАПОМЕНА:

**Приликом израде понуде, молимо да предметну конкурсну документацију детаљно прочитате и у свему поступите по њој. За додатне информације и објашњења, потребно је да се благовремено обратите наручиоцу.**

1.

## ПОЗИВ ЗА ПОДНОШЕЊЕ ПОНУДЕ

**Наручилац:** Министарство одбране, Сектор за људске ресурсе, Управа за традицију, стандард и ветеране, Немањина број 15, Београд, на основу члана 9. Правилника о поступку јавне набавке мале вредности ("Сл. гласник РС" бр. 50/09) позива понуђаче да поднесу своју писану понуду у складу са конкурсном документацијом, а на основу позива за подношење понуда у поступку јавне набавке мале вредности.

**Предмет јавне набавке** су добра- Алати за војне спомен-медаље.

Понуда мора бити у целини припремљена у складу са Законом о јавним набавкама, Правилником о поступку јавне набавке мале вредности, конкурсном документацијом и овим позивом.

### Подношење понуде

Понуда се сматра благовременом ако је у деловодство Управе за традицију, стандард и ветеране Сектора за људске ресурсе МО Београд поднета до **24.05. 2013. године до 12,00 часова.**

Понуђачи подносе понуде поштом или лично на адресу: **Министарство одбране, Сектор за људске ресурсе, Управа за традицију, стандард и ветеране, Немањина број 15, 11000 Београд.** На коверти мора да се наведе: **"ПОНУДА ЗА НАБАВКУ БРОЈ 2/13 – АЛАТИ ЗА ВОЈНЕ СПОМЕН-МЕДАЉЕ - НЕ ОТВАРАТИ".**

Уколико понуђачи лично достављају понуде, неопходно је да их предају у деловодство, **заграда 5** Министарства одбране у улици **Немањина број 15** у Београду, **канцеларија 417.**

**На полеђини коверте** мора да се наведе **тачан назив и адреса понуђача, број телефона и лице за контакт.**

**Неблаговременом** ће се сматрати понуда понуђача која није приспела до датума и сата наведених у позиву и конкурсној документацији. Комисија за јавне набавке наручиоца по окончању поступка отварања понуда, вратиће све неблаговремено поднете понуде неотворене понуђачима, са назнаком да су поднете неблаговремено.

### Отварање понуда

Јавно отварање понуда ће се обавити **одмах** по истеку рока за подошење понуда, на адреси **Министарство одбране, Сектор за људске ресурсе, Управа за традицију, стандард и ветеране Немањина 15, 11000 Београд, зграда 5 Министарства одбране, спрат VI, сала број 603.** Присутни представници понуђача, пре почетка поступка отварања понуда, морају комисији МО СЈР поднети писано овлашћење за учешће у поступку отварања понуда са датумом издавања, печатом и потписом овлашћеног лица.

**Одлука о избору најповољније понуде** о јавној набавци биће донета у року од **10 (десет) дана** од дана јавног отварања понуда.

**ПО ОВЛАШЋЕЊУ**

**НАЧЕЛНИКА**

**Дукованик**

**Драган Раденковић**



## 2. УПУТСТВО ПОНУЂАЧИМА КАКО ДА САЧИНЕ ПОНУДУ

### 1. Предмет јавне набавке

Предмет јавне набавке мале вредности је- Алат за војне спомен-медаље према следећем:

Ред. број	Врста производа	Јед. мере	Количина
1.	Ковачки алат за аверс за војне спомен-медаље за ревносну службу за 10 или 20 или 30 година (Слика 2)	КОМ	1
2.	Ковачки алат за реверс за војне спомен-медаље за ревносну службу за 10 година (Слика 4)	КОМ	1
3.	Ковачки алат за реверс за војне спомен-медаље за ревносну службу за 20 година (Слика 6)	КОМ	1
4.	Ковачки алат за реверс за војне спомен-медаље за ревносну службу за 30 година (Слика 8)	КОМ	1
5.	Ковачки алат за аверс за војне спомен-медаље за учешће у мултинационалним операцијама (Слика 10)	КОМ	1
6.	Ковачки алат за реверс за војне спомен-медаље за учешће у мултинационалним операцијама (Слика 12)	КОМ	1
7.	Ковачки алат за аверс за војне спомен-медаље за изузетне резултате у војној служби (Слика 14)	КОМ	1
8.	Ковачки алат за реверс за војне спомен-медаље за изузетне резултате у војној служби (Слика 16)	КОМ	1
9.	Резни алат за војне спомен-медаље за ревносну службу за 10 или 20 или 30 година и за војне спомен-медаље за ревносну службу за изузетне резултате у војној служби (Слика 17-21)	КОМ	1
10	Резни алат за војне спомен-медаље за ревносну службу за учешће у мултинационалним операцијама (Слика 22-26)	КОМ	1

Понуда се подноси за **све врсте и количине добара**. Уколико се не поднесе за све врсте и количине, понуда неће бити разматрана.

Наручилац задржава право да:

- одустане од избора понуђача из објективних и доказивих разлога у складу са чланом 79. ЗЈН.

### 2. Услови понуде

**Понуда се сматра исправном ако понуђач поднесе:**

- Попуњен, потписан и печатом оверен образац "Подаци о понуђачу" (3);
- Попуњен, потписан и печатом оверен "Образац понуде са структуром цена" (4);
- Попуњен, потписан и печатом оверен "Образац за оцену испуњености услова из члана 44. ЗЈН и упутство како се доказује" (5);



- Извод о регистрацији привредног субјекта или одговарајући доказ да је уписан у одговарајући регистар субјеката (извод може бити и фотокопија, а понуђач је дужан да на захтев наручиоца достави оригинал документа);
- Оснивачки акт понуђача из кога се види да је понуђач основан и за обављање делатности која је предмет јавне набавке;
- Попуњене, потписане и печатом оверене **изјаве**:
  - **изјава** понуђача да је измирио све доспеле пословне обавезе (6),
  - **изјава** понуђача да испуњава услове из члана 44. и 45. ЗЈН (7),
  - **изјава** понуђача о евентуалним пословним променама података из члана 45. ЗЈН (8),
  - **изјава** понуђача да понуђена добра у свему одговарају условима конкурсне документације (9),
  - **изјава** понуђача да ће приложити инструмент обезбеђења испуњења уговорних обавеза (11.Б.).
- **Модел уговора (10)**  
Понуђач је **дужан да попуни прву страницу** (подаци о понуђачу), **парафира и овери печатом сваку страницу, као и стави печат и потпис на последњу страницу** чиме потврђује да се слаже са моделом уговора (10).
- Инструмент **финансијског обезбеђења за озбиљност понуде**:
  - **Две бланко сопствене менице** – само потписане и оверене у складу са картоном депонованих потписа. Потпис и печат не смеју прећи бели руб (маргину) меничног бланкета. (приложене менице се враћају изабраном понуђачу по закључењу уговора, а осталим понуђачима по доношењу одлуке),
  - Копија картона депонованих потписа овлашћеног лица код банке, на којој се јасно виде депоновани потписи и печат фирме понуђача, оверена печатом банке са датумом овере (**овера не старија од месец дана од дана отварања понуде**). **Понуђач чија понуда буде изабрана као најповољнија, дужан је да приликом потписивања уговора достави копију картона депонованих потписа оверену оригиналним печатом банке.**
  - Менично овлашћење да се меница на износ од 3% од вредности понуде, без сагласности понуђача, може поднети на наплату у случају да изабрани понуђач не потпише уговор или повуче понуду у току периода важења понуде (10. А.);

У складу са Законом о платном промету (“Сл. гласник РС”, бр. 31/11) **менице морају бити регистроване у Регистру меница и овлашћења који се води код НБС.**

Као доказ о регистрацији менице, у складу са Одлуком о ближим условима, садржини и начину вођења регистра меница и овлашћења (“Сл. гласник РС”, бр. 56/11), доставити **Извод са интернет странице НБС Регистра меница и овлашћења или Захтев за регистрацију менице и овлашћења** који је оверен од стране надлежне банке.

***Печат и потпис на меницама и меничним овлашћењима морају бити идентични потпису и печату на картону депонованих потписа. Број текућег рачуна на меничном овлашћењу и картону депонованих потписа мора бити истоветан.***

**Уколико се не испуне услови наведени у тачки 2., понуда ће се одбити као неисправна.**



### **3. Израда понуде**

Понуђач треба да достави понуду у **писаном облику**.

**Понуда се саставља тако што понуђач уписује тражене податке у оригиналне обрасце који су саставни део конкурсне документације и прилаже тражена документа.**

Пожељно је да сва документа поднета у понуди **буду повезана траком** у целину и запечаћена или сложена у ПВЦ фасцикли, тако да се не могу накнадно убацивати, одстрањивати или замењивати појединачни листови, односно прилози, а да се видно не оштете листови или печат.

**Понуђач подноси понуду у запечаћеној коверти**, тако да се при отварању може проверити да ли је затворена онако како је предата. На коверти мора бити наведено:

**“ПОНУДА ЗА НАБАВКУ МАЛЕ ВРЕДНОСТИ БРОЈ 2/13 – АЛАТИ ЗА ВОЈНЕ СПОМЕН-МЕДАЉЕ – НЕ ОТВАРАТИ ”**

На полеђини коверте наводи се назив понуђача, адреса и број телефона.

**Понуђач је обавезан да понуди добра која су предмет набавке под следећим условима:**

**а) Количина и врста:**

Наведена у табели предмета јавне набавке - тачка 1. Упутства (део 2. Конкурсне документације).

**б) Квалитет:**

Добра се морају понудити у свему према техничким спецификацијама, датим на CD-у у прилогу конкурсне документације, у супротном понуда ће бити одбијена као неодговарајућа.

**в) Начин, место и рок испоруке:**

Испорука предметних добара врши се превозом кога обезбеђује и плаћа понуђач, радним даном од 09,00 до 15,00 часова.

**Место** испоруке је Немањина број 15, 11000 Београд, испред зграде 5 Министарства одбране.

Лица за контакт:

- потпуковник Ђорђе Калањ, тел. 011/3201-0063;
- потпуковник Иван Филиповић, тел. 011/3201-510 и
- потпуковник Владан Вукадиновић тел. 011/3203-544.

Рок испоруке је..... (највише 15 дана) дана од дана овере узорака.

Понуђач је у обавези да телефоном и у писаном облику, путем факса најави примаоцу испоруку уговорених добара, **најмање 3 (три) дана** пре испоруке истих.



**Уколико је понуђени рок испоруке дужи од траженог, понуда ће бити одбијена као неисправна.**

**г) Цена:**

Понуђена цена добара треба да буде изражена у динарима, са и без ПДВ- а.

Износ ПДВ-а исказати одвојено у динарској вредности.

Цена која буде прихваћена при избору најповољније понуде, **фиксна је за све врсте и количине добара.**

**Ако је исказана неувобичајено ниска цена, комисија Управе за традицију, стандард и ветеране Сектора за људске ресурсе Министарства одбране, ће поступити у складу са чланом 57. Закона о јавним набавкама.**

**Обавеза је понуђача да изврши рачунску проверу своје понуде.**

**Уколико се утврди рачунска грешка наручилац ће поступити сходно члану 58. ЗЈН.**

**д) Рок плаћања**

Рок плаћања **не може бити краћи од 30 (тридесет) дана** од дана службеног пријема комплетне исплатне документације. **Уколико је понуђени рок плаћања краћи од траженог, понуда ће бити одбијена као неисправна.**

Рачун испоставља продавац на основу потврђеног документа о преузимању добара, односно **у року од 5 (пет) дана од дана испоруке**, односно потписивања записника о квантитативном и квалитативном пријему .Уколико продавац **не достави рачун у наведеном року**, рок плаћања ће се рачунати од **дана службеног пријема рачуна.**

**ђ) Амбалажа и начин паковања**

Предметна добра се испоручују у амбалажи понуђача која се не враћа и не плаћа посебно.

Индивидуално и транспортно паковање предметних добара врши се на начин који обезбеђује да се средства не оштећују приликом транспорта.

**е) Квалитативни и квантитативни пријем**

Утврђивање квалитета врши контролни орган квалитета Сектора за материјалне ресурсе Министарства одбране у сарадњи са представницима Управе за традицију, стандард и ветеране Сектора за људске ресурсе Министарства одбране у складу са понуђача у року од **8 (осам) дана** од дана када су, према позиву средства припремљена за пријем о чему ће се сачинити записник о квалитативном пријему добара.

Квантитативни пријем врши комисија Управе за традицију, стандард и ветеране Сектора за људске ресурсе Министарства одбране, испред зграде 5 Министарства одбране у Улици Немањина број 15, 11000 Београд, о чему ће се сачинити записник о квантитативном пријему добара.

Начин вршења квалитативног и квантитативног пријема детаљно је обрађен у члану 4 Модела уговора (део 10. Конкурсне документације).

#### **ж) Грешке у квалитету (рекламација)**

У случају записнички утврђених недостатака у квантитету и квалитету приликом испоруке, понуђач је дужан да најкасније у року од **5 (пет) дана од дана сачињавања записника** отклони недостатке на рекламираним добрима или испоручи нова.

**Уколико је понуђени рок за решавање записнички утврђених недостатака дужи од траженог, понуда ће се одбити као неисправна.**

Уколико понуђач није у могућности да отклони недостатке, односно да неисправна добра замени исправним, комисија купца ће извршити процену штете, коју је понуђач у обавези да надокнади.

Ако се након пријема утврди недостатак који се није могао открити уобичајеним прегледом приликом пријема предметних добара (**скривени недостатак**), **крајњи прималац ће обавестити понуђача** у року од **24 (двадесетчетири) часа** од утврђеног стања, а у року од **5 (пет) дана ће послати понуђачу писану рекламацију.**

Понуђач је дужан да у року од **15 (петнаест) дана од дана пријема рекламације реши рекламацију**, односно о свом трошку отклони недостатак или испоручи исправна добра без недостатака.

**Уколико је понуђени рок за решавање рекламације дужи од наведеног, понуда ће се одбити као неисправна.**

Уколико понуђач није у могућности да отклони недостатке, односно да неисправна добра замени исправним, комисија купца ће извршити процену штете, коју је понуђач у обавези да надокнади купцу.

#### **з) Поверљивост података:**

Подаци које понуђач оправдано значи као поверљиво, биће коришћени само за намене позива и неће бити доступни ником изван круга лица која буду укључена у поступак јавне набавке. Ови подаци неће бити објављени приликом отварања понуда нити у наставку поступка или касније.

Као поверљиве понуђач може означити документе који садрже личне податке, а које не садржи ни један регистар или који су на други начин доступни, као и пословне податке који су прописани или интерним актима понуђача означени као поверљиви. Комисија Управе за традицију, стандард и ветеране Сектора за људске ресурсе Министарства одбране ће као поверљиве третирати оне документе који у десном горњем углу великим словима имају исписано "Поверљиво", а испод тога потпис лица које је потписало понуду. Ако се поверљивим сматра само поједини податак у документу, поверљиви део мора бити подвучен црвено, а у истом реду уз десну ивицу мора бити исписано "Поверљиво".

Комисија Управе за традицију, стандард и ветеране Сектора за људске ресурсе Министарства одбране, не одговара за поверљивост података који нису означени на наведени начин.





#### **4. Језик**

Понуда и остала документација која се односи на понуду морају бити на српском језику.

#### **5. Објашњење конкурсне документације**

Измене, допуне, додатне информације и појашњења конкурсне документације вршиће се у складу са чланом 32. ЗЈН.

**Додатне информације** и објашњења у вези са припремом понуде понуђачи могу тражити **у писаном облику и то најкасније 5 (пет) дана пре истека рока за подношење понуде.**

Комисија Управе за традицију, стандард и ветеране Сектора за људске ресурсе Министарства одбране ће у најкраћем року, а најкасније 2 (два) дана од пријема захтева за објашњење понуде писмено одговорити на сва постављена питања свим потенцијалним понуђачима који су преузели конкурсну документацију. **Питања се упућују на адресу наручиоца, уз напомену "Објашњење – јавна набавка број 1/12".**

**Тражење додатних информација и појашњења телефоном није дозвољено.**

#### **6. Важење понуде**

Понуда мора да **важи најмање 60 (шездесет) дана од дана отварања понуда.**

**У случају да понуђач наведе краћи рок важења понуде, понуда се одбија као неисправна.**

#### **7. Варијантна понуда**

Понуда са варијантама није дозвољена.

#### **8. Критеријум за оцењивање понуде**

Одлука о избору најповољније понуде о јавној набавци добара донеће се применом критеријума **"најнижа понуђена цена"**.

Ако буде понуђена иста цена од стране више понуђача примењује се **помоћни услов – краћи рок испоруке.**

У случају понуде добара страног и домаћег порекла, примењује се одредба члана 52. став 10. ЗЈН.

Понуђач који нуди добра домаћег порекла мора, као саставни део понуде, поднети и доказ о домаћем пореклу добара - **Уверење о домаћем пореклу робе** које издаје Привредна комора Србије (Правилник о одређивању доказа на основу којих се утврђује да је понуду поднео домаћи понуђач и за одређивање добара домаћег порекла "Сл. гласник РС" бр. 50/09).

#### **9. Одбијање понуда**

**На основу члана 78. став 1. Закона о јавним набавкама** наручилац је **дужан да, пошто прегледа и оцени понуде, одбије све неисправне и неодговарајуће понуде,** а може да одбије и неприхватљиве понуде.



## **10. Обуставања поступка јавне набавке**

Наручилац је дужан да обустави поступак уколико нису испуњени услови за избор најповољније понуде из члана 78. Закона о јавним набавкама, односно члана 12. став 2. Правилника о поступку јавне набавке мале вредности.

Наручилац може да обустави поступак из објективних и доказивих разлога, који се нису могли предвидети у време покретања поступка у складу са чл. 79. став 2. Закона о јавним набавкама).

Предметну одлуку наручилац ће образложити и навести разлоге обуставе поступка.

## **11. Одлука о избору најповољније понуде**

Комисија за јавну набавку саставља писани извештај о стручној оцени понуда, на основу које се доноси Одлука о избору најповољније понуде.

Наручилац је дужан да одлуку о избору најповољније понуде достави свим понуђачима у року од **10 (десет) дана** од доношења одлуке.

Пре доношења одлуке о избору најповољније понуде, наручилац задржава право да упути комисију која би се обиласком производних, складишних, транспортних и других капацитета, непосредно уверила у пословне и техничке способности за извршење набавке најповољнијег понуђача.

## **12. Закључење уговора**

Са понуђачем чија је понуда изабрана као најповољнија уговор ће бити закључен након истека рока за заштиту права и по добијању мишљења Дирекције за имовинско-правне послове Секретаријата министарства одбране на нацрт уговора.

Изабрани понуђач је дужан да приступи закључењу уговора у року од 7 дана од пријема писаног позива наручиоца.

Ако понуђач чија је понуда изабрана, одбије да закључи уговор о јавној набавци на дан који је одређен у писаном позиву, наручилац може закључити уговор са првим следећим најповољнијим понуђачем. Уговор о јавној набавци мора бити закључен у складу са најповољнијом понудом (Члан 82. став 2. и став 3. Закона о јавним набавкама).

## **13. Негативне референце**

Наручилац задржава право да због доказа којим се потврђује да понуђач није извршавао своје обавезе по раније закљученим уговорима, за исти предмет набавке (правоснажна судска пресуда, исправа о реализованом средству обезбеђења испуњења уговорних обавеза, изјава о раскиду уговора због неиспуњења обавеза) у складу са чланом 47. ЗЈН, одбије понуду.

#### **14. Заштита права понуђача и јавног интереса**

Понуђач може поднети захтев за заштиту права понуђача, односно поступити у складу са одредбама члана 107-118. Закона о јавним набавкама (заштита права понуђача) ако сматра да су у поступку јавне набавке повређена његова права.

Захтев се подноси наручиоцу непосредно или поштом препоручено са повратницом у року од 8 дана од дана достављања одлуке о избору најповољнијег понуђача.

Рок за подношење захтева за заштиту права понуђача рачуна се од дана пријема одлуке. Уз захтев за заштиту права, понуђач је дужан да уплати таксу у износу од 30.000,00 динара на текући рачун 840-742221843-57, модел 97, позив на број 50-016, сврха уплате: Републичке административне таксе, корисник буџет Р. Србије.

**3.****ПОДАЦИ О ПОНУЂАЧУ**

<b>НАЗИВ ПОНУЂАЧА:</b>	
<b>АДРЕСА ПОНУЂАЧА:</b>	
<b>ОДГОВОРНО ЛИЦЕ ПОНУЂАЧА: (лице одговорно за потписивање уговора)</b>	
<b>ЛИЦЕ ЗА КОНТАКТ:</b>	
<b>ОБЛИК СВОЈИНЕ И ОРГАНИЗОВАЊА</b>	
<b>ЕЛЕКТРОНСКА АДРЕСА :</b>	
<b>ТЕЛЕФОН:</b>	
<b>ТЕЛЕФАКС:</b>	
<b>МАТИЧНИ БРОЈ ПОНУЂАЧА:</b>	
<b>ПОРЕСКИ БРОЈ ПОНУЂАЧА:</b>	
<b>БРОЈ ПОТВРДЕ О ЕВИДЕНТИРАЊУ ПДВ</b>	
<b>БРОЈ РАЧУНА И НАЗИВ БАНКЕ:</b>	
<b>ШИФРА И НАЗИВ ПРЕТЕЖНЕ ДЕЛАТНОСТИ:</b>	

**Место и датум:**

---

**Понуђач:**

---

**(потпис и печат )****НАПОМЕНА:**

Одговорно лице потврђује и лично јемчи за тачност наведених података као и да документа приложена уз понуду одговарају оргиналу

Конкурсна документација – Алати за војне спомен-медаље



#### 4. ОБРАЗАЦ ПОНУДЕ СА СТРУКТУРОМ ЦЕНА

Понуђач (назив и седиште) \_\_\_\_\_

ПИБ \_\_\_\_\_

Број понуде \_\_\_\_\_

Датум и место \_\_\_\_\_

Особа за контакт \_\_\_\_\_

На основу позива број \_\_\_\_\_ од \_\_\_\_\_ 2013. године за прикупљање понуда за јавну набавку мале вредности – државна обележја за потребе организацијских јединица МО и ВС дајемо понуду како следи:

#### УСЛОВИ ПОНУДЕ

1. Понуда важи ..... ( најмање 60 дана) од дана отварања понуда.
2. Количине, цена и вредност:

Ред. број	Врста производа	Јед. мере	Количина	Цена по ЈМ	Укупна вредност
1.	Ковачки алат за аверс за војне спомен-медаље за ревносну службу за 10 или 20 или 30 година	КОМ	1		
2.	Ковачки алат за реверс за војне спомен-медаље за ревносну службу за 10 година	КОМ	1		
3.	Ковачки алат за реверс за војне спомен-медаље за ревносну службу за 20 година	КОМ	1		
4.	Ковачки алат за реверс за војне спомен-медаље за ревносну службу за 30 година	КОМ	1		
5.	Ковачки алат за аверс за војне спомен-медаље за учешће у мултинационалним операцијама	КОМ	1		
6.	Ковачки алат за реверс за војне спомен-медаље за учешће у мултинационалним операцијама	КОМ	1		
7.	Ковачки алат за аверс за војне спомен-медаље за изузетне резултате у војној служби	КОМ	1		
8.	Ковачки алат за реверс за војне спомен-медаље за изузетне резултате у војној служби	КОМ	1		
9.	Резни алат за војне спомен-медаље за ревносну службу за 10 или 20 или 30 година и за војне спомен-медаље за ревносну службу за изузетне резултате у војној служби	КОМ	1		
10	Резни алат за војне спомен-медаље за ревносну службу за учешће у мултинационалним операцијама	КОМ	1		
	<b>УКУПНА ВРЕДНОСТ БЕЗ ПДВ-а</b>				
	<b>ВРЕДНОСТ ПДВ-а</b>				
	<b>УКУПНА ВРЕДНОСТ СА ПДВ-ом</b>				

Конкурсна документација – Алати за војне спомен-медаље



13/44

3. Рок испоруке је..... (највише 15 дана) дана од дана овере узорака.
4. Рок плаћања је ..... (најмање 30 дана) дана од дана службеног пријема комплетне исплатне документације.
5. Рок за отклањање записнички утврђених недостатака у квалитету и квантитету приликом испоруке добара .....(највише 5 дана) од дана сачињавања записника.
6. Рок за решавање рекламације је .....(највише 15 дана) дана од дана пријема писане рекламације.
7. Квалитет, начин транспорта и амбалажа, место испоруке и остали услови у свему према условима из конкурсне документације.

Место и датум:

\_\_\_\_\_

Понуђач \_\_\_\_\_

\_\_\_\_\_  
(Штампано име и презиме одговорне особе)

**М.П.**

\_\_\_\_\_  
(Потпис одговорне особе)

**НАПОМЕНА: ПОНУЂАЧ ЈЕ ОБАВЕЗАН ДА ПОПУНИ СВЕ ТРАЖЕНЕ ПОДАТКЕ У ОБРАСЦУ 4 ПОНУДЕ У СУПРОТНОМ ПОНУДА ЋЕ БИТИ ОДБИЈЕНА КАО НЕИСПРАВНА.**



**5. ОБРАЗАЦ ЗА ОЦЕНУ ИСПУЊЕНОСТИ УСЛОВА ИЗ ЧЛАНА 44. ЗЈН  
И УПУТСТВО КАКО СЕ ДОКАЗУЈЕ**

На основу члана 6. став 1. тачка 5. Правилника о поступку јавне набавке мале вредности ("Сл. гласник РС" бр. 50/08), заинтересовани понуђачи су обавезни да приложе попуњен образац за оцену испуњености услова, са прилозима којима то доказује, према следећем:

<b>Докази о испуњености услова</b>			
Ред. бр.	Назив документа	Број и датум издавања	Издат од стране:
1.	Извод о регистрацији привредног субјекта или одговарајући доказ да је уписан у одговарајући регистар субјектата		
2.	Оснивачки акт понуђача из кога се види да је понуђач основан и за обављање делатности која је предмет јавне набавке.		

**Место и датум:**

\_\_\_\_\_

**Потпис и печат понуђача**

\_\_\_\_\_



**6. ОБРАЗАЦ ИЗЈАВЕ ДА ЈЕ ПОНУЂАЧ ИЗМИРИО СВЕ ДОСПЕЛЕ  
ОБАВЕЗЕ**

**ИЗЈАВЉУЈЕМ**

Изјављујем под кривичном и материјалном одговорношћу да смо измирили све доспеле обавезе у складу са прописима државе у којој имамо седиште.

**Место и датум:**

\_\_\_\_\_

**Потпис и печат понуђача**

\_\_\_\_\_





**7. ИЗЈАВА ПОНУЂАЧА ДА ИСПУЊАВА УСЛОВЕ ИЗ ЧЛАНА 44. И 45.  
ЗАКОНА О ЈАВНИМ НАБАВКАМА**

**ИЗЈАВЉУЈЕМ**

под кривчном и материјалном одговорношћу да испуњавамо све услове из члана 44. и 45.  
Закона о јавним набавкама ("Сл.гласник РС" бр. 116/08).

**Место и датум:**

\_\_\_\_\_

**Потпис и печат понуђача**

\_\_\_\_\_



**8. ИЗЈАВА ПОНУЂАЧА О ЕВЕНТУАЛНИМ ПОСЛОВНИМ  
ПРОМЕНАМА ПОДАТАКА ИЗ ЧЛАНА 45. ЗАКОНА О ЈАВНИМ  
НАБАВКАМА**

**ИЗЈАВЉУЈЕМ**

под кривичном и материјалном одговорношћу да ћемо у року од 5 дана од дана настанка пословне промене из члана 45. Закона о јавним набавкама о истој обавестити наручиоца и документовати на прописан начин.

**Место и датум:**

\_\_\_\_\_

**Потпис и печат понуђача**

\_\_\_\_\_

**9. ОБРАЗАЦ ИЗЈАВЕ ДА ПОНУЂЕНА ДОБРА У СВЕМУ ОДГОВАРАЈУ  
УСЛОВИМА КОНКУРСНЕ ДОКУМЕНТАЦИЈЕ**

**ИЗЈАВЉУЈЕМ**

под пуном моралном, кривичном и материјалном одговорношћу да понуђена добра у поступку јавне набавке мале вредности канцеларијског потрошног материјала, у свему одговарају техничкој спецификацији и квалитету који је дефинисан у прилогу бр. 1. (део 12. конкурсне документације).

Место и датум:

\_\_\_\_\_

**Потпис и печат понуђача**

\_\_\_\_\_

10.

**МОДЕЛ УГОВОРА**

**УГОВОР БР. /13**  
о набавци добара у 2013. години

**УГОВОРНЕ СТРАНЕ:**

➤ \_\_\_\_\_, Адреса. \_\_\_\_\_,  
које заступа директор \_\_\_\_\_ (у даљем тексту): **Продавац,**

Матични број \_\_\_\_\_

ПИБ: \_\_\_\_\_

Телефон/Телефакс: \_\_\_\_\_

Текући рачун: \_\_\_\_\_ код \_\_\_\_\_ (назив банке)

➤ **РЕПУБЛИКА СРБИЈА – МИНИСТАРСТВО ОДБРАНЕ – СЕКТОР ЗА ЉУДСКЕ РЕСУРСЕ – УПРАВА ЗА ТРАДИЦИЈУ, СТАНДАРД И ВЕТЕРАНЕ**, Немањина број 15 Београд, коју заступа пуковник Слађан Ристић, (у даљем тексту): **Купац,**

Матични број: 07093608

ПИБ: 102116082

Телефони: 011/32-01-055, 2059-019

Телефакс: 011/30-00-3106

Текући рачун: 840-1620-21 код Управе за трезор Министарства финансија и привреде Републике Србије

**ПРЕДМЕТ УГОВОРА**

**Ч л а н 1.**

Купац и продавац су се сагласили да је предмет уговора

**Као у понуди**

Продавац се обавезује да купцу - односно крајњем примаоцу купца, испоручи добра по врсти, количини, цени, квалитету и роковима, а купац да плати испоручено, све у складу са важећим прописима и овим уговором.

## **Ц Е Н А**

### **Ч л а н 2.**

Цена из члана 1. овог уговора односи се на јединицу мере и подразумевају се франко складиште примаоца.

**Цене су без пореза на додату вредност и фиксне су, односно не могу се мењати до коначне реализације уговора.**

Вредност уговорених добара по овом уговору без ПДВ износи (као у понуди), а укупна вредност уговора са обрачунатим ПДВ-ом (20%) (као у понуди).

## **УСЛОВИ ИЗРАДЕ И КВАЛИТЕТ**

### **Ч л а н 3.**

**Уговорена добра се изрђују у свему према техничким спецификацијама, датим на CD-у у прилогу уговора и овереним узорцима од стране Војнотехничког института у Жаркову.**

Продавац обезбеђује сав основни материјал, репроматеријал и ситан прибор за израду уговорених добара.

**Продавац је у обавези да пре почетка серијске производње достави узорке на оверу у Војнотехничком институту у Жаркову, која ће се вршити на основу званичног дописа предузећа, где морају да се наведу датум достављања узорака, број уговора, назив и количина узорака који се достављају у року од 10 (десет) дана од дана закључења уговора.**

Овера узорака се врши на основу органолептичког изгледа и лабораторијске провере квалитета по један узорак за сваку врсту (узорак чине 2 јединице) у Војнотехничком институту у Жаркову (Одсек за ИнМС, Растка Расановића број 1), а трошкове испитивања сносиће продавац. Лице за контакт је потпуковник Милан Кулић, контакт телефон 011/2051-699, 011/2051-551, факс 011/2508-474.

Рок за оверу узорака од стране Одсека за ИнМС Војнотехничког института је највише 15 (петнаест) дана од достављања узорака. Уколико се овера узорака не изврши у наведеном року продавцу се рок испоруке продужава за број дана колико је овера узорака дуже трајала, што се утврђује на основу писаног обавештења о броју дана кашњења овере узорака, које је Одсек за ИнМС Војнотехничког института у Жаркову дужан да достави продавцу.

Уколико узорак не задовољава уговорне параметре квалитета продавцу се може дати накнадни рок од 5 (пет) дана за корекцију, након чега купац може једнострано уговор раскинути.

Један оверен узорак се враћа продавцу, а један остаје у власништву Одсека за ИнМС Војнотехничког института у Жаркову.

Конкурсна документација – Алати за војне спомен-медаље

## КВАЛИТАТИВНИ И КВАНТИТАТИВНИ ПРИЈЕМ

### Ч л а н 4.

Квалитативан пријем добара из члана 1. овог уговора вршиће Контролни органи квалитета Министарства одбране у сарадњи са представницима Управе за традицију, стандард и ветеране Сектора за људске ресурсе Министарства одбране у складишту понуђача у року од **8 (осам ) дана** од дана када су, према позиву средства припремљена за пријем о чему ће се сачинити записник о квалитативном пријему добара.

Контролори врше и контролу квалитета основних и помоћних репроматеријала и процеса производње, због чега је продавац обавезан да им унапред достави план производње.

Контрола процеса производње не искључује контролу квалитета готових производа.

Уколико продавац није и произвођач, дужан је да наведе са којим предузећем је уговорио производњу и складиштење, као и опрему са којом оно располаже ради благовремене припреме контролора за контролу процеса производње и вршење међуфазне контроле.

Продавац је дужан да обезбеди услове за извршење квалитативног пријема готових производа и репроматеријала у свему према техничкој документацији. Услови поред осталог подразумевају и адекватан простор, осветљење, уређај за контролу и премотавање репроматеријала, сто за преглед, одређена приручна средства, физичку радну снагу и стручно особље. Уколико наведени услови нису обезбеђени, пријем се неће вршити.

У колико продавац није сагласан са налазом овлашћеног контролног органа може захтевати поновни - комисијски квалитативни пријем. Исти врши комисија коју чине два члана продавца, два члана купца и један неутрални члан или по један члан обе заинтересоване стране и неутрални члан (стручно лице из те области) кога споразумно одређују купац и продавац. Трошкове поновљеног комисијског квалитативног пријема сноси продавац.

Ова мешовита комисија има задатак да потврди или демантује претходни налаз контролног органа и не може доносити друге одлуке које су у супротности са одредбама стандарда, односно уговора. Уколико дође до дефинитивног одбијања појединих партија или њихових делова, продавац је дужан да у току даље реализације уговора на захтев контролног органа покаже те количине ИнПС, или ако је исте продао (уколико се могу слободно продавати на тржишту) то документује.

Лабораторијско испитивање квалитета врше овлашћене институције на територији РС које одређује контролни орган, а **трошкове анализе и слања на анализу сноси продавац**. Цене лабораторијских услуга уговором регулише продавац са одређеном лабораторијом.

Уколико уговорене стране нису сагласне са налазом овлашћене институције могу захтевати поновно лабораторијско испитивање (суперанализу). Суперанализу могу вршити овлашћене институције које су регистроване за вршење суперанализе, а које нису вршиле предходну анализу. Контролни органи могу присуствовати вршењу суперанализе. Трошкове суперанализе сноси страна која је захтевала суперанализу.

Налаз мешовите комисије и лабораторије која је извршила суперанализу је коначан за обе уговорне стране.

Решење о условности репроматеријала и готових производа (који се лабораторијски испитују) доносе органи Војне контроле квалитета.

Продавац не може извршити испоруку пре пријема решења о условности.

Квантитативни пријем добара врши комисија примаоца одмах по испоруци добара у месту испоруке прецизираном у члану 5. овог уговора, о чему ће саставити записник о квантитативном пријему.

## **ГРЕШКЕ У КВАЛИТЕТУ (РЕКЛАМАЦИЈА)**

### **Члан 5.**

У случају записнички утврђених недостатака у квантитету и квалитету приликом испоруке, продавац је дужан да најкасније у року (**као у понуди**) дана од дана сачињавања записника отклони недостатке на рекламираним добрима или испоручи нова.

Уколико продавац није у могућности да отклони недостатке, односно да неисправна добра замени исправним, комисија купца ће извршити процену штете, коју је продавац у обавези да надокнади.

Ако се након пријема утврди недостатак који се није могао открити уобичајеним прегледом приликом пријема предметних добара (скривени недостатак), крајњи прималац ће обавестити продавца у року од 24 (двадесетчетири) часа од утврђеног стања, а у року од 5 (пет) дана ће послати понуђачу писану рекламацију.

Продавац је дужан да у року од (**као у понуди**) дана од дана пријема рекламације реши рекламацију, односно о свом трошку отклони недостатак или испоручи исправна добра без недостатака.

Уколико продавац није у могућности да отклони недостатке, односно да неисправна добра замени исправним, комисија купца ће извршити процену штете, коју је продавац у обавези да надокнади купцу.

## **РОК, МЕСТО И НАЧИН ИСПОРУКЕ**

### **Члан 6.**

Испорука предметних добара врши се превозом кога обезбеђује и плаћа продавац, радним даном од 09,00 до 15,00 часова.

Место испоруке је Немањина 15, 11000 Београд, испред зграде 5 Министарства одбране.

Рок испоруке је..... (највише 15 дана) дана од дана овере узорака.

Понуђач је у обавези да телефоном и у писаном облику, путем факса најави примаоцу испоруку уговорених добара, **најмање 3 (три) дана** пре испоруке истих, на тел. 011/3000-316 или 011/3000-310.

## **ПЛАЋАЊЕ**

### **Ч л а н 7.**

Исплату испоручених добра из члана 1. овог уговора и обраду целокупне исплатне документације вршиће Одељење за евиденцију и обраду података Управе за традицију, стандард и ветеране СЛР МО, на терет шифре "929", по расходу "4261", извор финансирања "01" приход из буџета, у року од (као у понуди) дана од дана пријема комплетне исплатне документације, с тим што ће се исплаћивати само стварно примљене количине, без обзира колико је назначено у рачуну.

Комплетну исплатну документацију чине следећа прописано израђена, потписана и оверена документа:

- оригинални рачун за исплату, у два примерка,
- отпремницу оверену и потписану од стране примаоца добара,
- записник о квалитативном пријему,
- записник о квантитативном пријему добара.

У рачуну морају бити наведени сви елементи: број уговора и датум, број и датум отпреме - товарног листа, назив добра из члана 1. овог уговора, испоручена количина, појединачна цена и укупан износ, текући рачун продавца и друго што је битно за исплату и евиденцију.

Ако купац не исплати рачун за испоручена добра у уговореном року, продавац има право да обрачуна и од купца наплати законску затезну камату.

## **ПОРЕЗ НА ДОДАТУ ВРЕДНОСТ**

### **Ч л а н 8.**

Порез на додату вредност се обрачунава и плаћа у складу са Законом о порезу на додату вредност („СЛ.Гласник РС“ број 84,86/04, 61/05 и 61/07).

## **АМБАЛАЖА И НАЧИН ПАКОВАЊА**

### **Ч л а н 9.**

Добра из члана 1. овог уговора се испоручују у амбалажи продавца која се не враћа и не плаћа посебно.

Индивидуално и транспортно паковање предметних добара врши се на начин који обезбеђује да се средства не оштећују приликом транспорта.



## **КАЗНЕНЕ ОДРЕДБЕ**

### **Ч л а н 10.**

Уколико продавац не изврши испоруку добара у уговореном року дужан је да купцу плати уговорну казну у висини од 2‰ (промила) од укупне вредности добара испоручених са закашњењем, за сваки дан закашњења.

Уговорна казна може бити највише 5% од укупне вредности добара испоручених са закашњењем.

Наплату уговорне казне врши крајњи корисник одбијањем од рачуна при исплати добара испоручених са закашњењем и то без претходног обавештења.

**Ако продавац не изврши у било ком проценту, било коју уговорну обавезу, једнострано раскине уговор или закасни са испоруком добара преко рока који је покривен напред наведеним казним одредбама, купац (по образложеном захтеву покретача набавке, а у складу са овим уговором), без сагласности продавца, има право да депоновани инструмент обезбеђења извршења уговорних обавеза, меницу, поднесе на наплату Банци код које има отворен текући рачун, на износ од 10 % од укупне вредности уговора.**

**Купац има право да једнострано раскине уговор уколико продавац не изврши уговорне обавезе или закасни са испоруком добара преко рока који је покривен напред наведеним казним одредбама, а депоновани инструмент обезбеђења извршења уговорних обавеза, меницу, поднесе на наплату Банци код које има отворен текући рачун, на износ од 10 % од укупне вредности уговора.**

Ако купац не исплати рачун за испоручена добра у уговореном року, продавац има право да обрачуна и од купца наплати законску затезну камату.

## **РЕШАВАЊЕ СПОРОВА**

### **Ч л а н 11.**

Уговорне стране су се сагласиле да евентуалне спорове, поводом овог уговора, решавају споразумно.

У случају да се не постигне сагласност о спорним питањима уговорне стране су се сагласиле да спор реше код Привредног суда у Београду.

## **ИЗМЕНА, ДОПУНА И РАСКИД УГОВОРА**

### **Ч л а н 12.**

Овај уговор може бити измењен или допуњен, односно раскинут у случају споразумног раскида у истој форми у којој је закључен, само сагласношћу обе уговорне стране.

Конкурсна документација – Алати за војне спомен-медаље

## **ТАЈНОСТ ПОДАТАКА**

### **Ч л а н 13.**

Уговорне стране дужне су да се придржавају Закона о тајности података ("Сл. гласник РС", бр 104/09) и Уредбе о критеријумима за утврђивање података за одбрану земље који се морају чувати као државна или службена тајна и о утврђивању задатака и послова од посебног значаја за одбрану земље које треба штитити применом посебних мера безбедности ("Сл. Лист СРЈ" бр. 54/94 и "Сл.гласник РС" бр. 88/2009 и 111/2009).

## **ОСТАЛЕ ОДРЕДБЕ**

### **Ч л а н 14.**

За све што није изричито прецизирано овим уговором примењују се одредбе Закона о облигационим односима ("Сл. СФРЈ" бр. 29/78, 39/85, 45/89, 57/89, и "Сл. СРЈ" бр. 31/93, 22/99 и 44/99).

Уговор је састављен у три истоветна примерка, по један примерак за сваку уговорну страну, а један примерак за потребе Војне контроле квалитета.

Купац задржава право да уговор умножи и достави у потребном броју својим крајњим корисницима.

Уговор је потписан дана \_\_\_\_\_ 2013. године.

**ПРОДАВАЦ:**

**КУПАЦ:**

## 1. ВРСТА ФИНАНСИЈСКЕ ГАРАНЦИЈЕ

### 11. А.

На основу Закона о меници ( "Сл. Лист ФНРЈ" бр. 104/46, "Сл. Лист СФРЈ" бр. 18/58, 16/65, 54/70, 57/89 и "Сл. Лист СРЈ" бр. 46/96), Закона о платном промету ("Сл. Лист СРЈ" број 3/02, 5/03 и "Сл. Гласник РС" бр. 43/04, 62/06, 111/09, 31/11) и Одлуке о облику, садржини и начину коришћења јединствених инструмената платног промета ("Сл. Гласник РС" бр. 57/04 и 82/04) и Одлуке о начину вршења принудне наплате с рачуна клијента ("Сл. Гласник РС" бр. 47/11)

\_\_\_\_\_, \_\_\_\_\_, ПИБ \_\_\_\_\_ предаје  
(навести фирму) (место)

2 (две) бланко-сопствене менице и даје

### МЕНИЧНО ПИСМО-ОВЛАШЋЕЊЕ за корисника бланко-сопствене менице

Управи за традицију, стандард и ветеране СЈР МО, да депоновану бланко-сопствену меницу може предати Банци на наплату, у износу од 3% од вредности понуде, по основу неиспуњења обавеза по понуди број \_\_\_\_\_ од \_\_\_\_\_ год. и то на терет свих рачуна који су отворени код Банака:

\_\_\_\_\_  
(навести банке и бројеве текућих рачуна)

На основу овог овлашћења Управа за традицију, стандард и ветеране СЈР МО, може попунити меницу са клаузулом "без протеста, без трошкова" на износ \_\_\_\_\_ дин, по основу напред наведене понуде, а у случају: (3% вредности понуде)

- а) да Понуђач повуче своју понуду у току периода важности понуде и
- б) да Понуђач, у случају да Наручилац прихвати његову понуду:
  - не потпише Уговор о купопродаји \_\_\_\_\_ (навести врсту добара), сагласно прихваћеним условима из конкурсне документације;
  - не достави гаранцију за добро извршење посла сагласно условима из конкурсне документације.

Дужник се одриче права:

- на повлачење овог овлашћења;
- на опозив овог овлашћења;
- на стављање приговора на задужење по овом основу за наплату;
- на сторнирање задужења по овом основу за наплату.

Менице су потписане и оверене у складу са картоном депонованих потписа.

**Прилог:** • 2 бланко-сопствене менице број \_\_\_\_\_ и \_\_\_\_\_  
• оверена копија картона депонованих потписа овлашћених лица за располагање средствима на рачунима.

Ово овлашћење сачињено је у 2 (два) истоветна примерка и то један за Управу за традицију, стандард и ветеране СЈР МО, а један за \_\_\_\_\_.  
(навести банку дужника)

Место и датум

\_\_\_\_\_ год.

Понуђач

\_\_\_\_\_  
(штампано име и презиме одговорне особе)

М.П.

(читак отисак печата)

\_\_\_\_\_  
(потпис)

Конкурсна документација – Алати за војне спомен-медаље

## 11. Б.

### ИЗЈАВА ПОНУЂАЧА ДА ЋЕ ПРИЛОЖИТИ ИНСТРУМЕНТ ОБЕЗБЕЂЕЊА - МЕНИЦУ

Безпоговорно се обавезујемо да ћемо приликом закључења уговора издати купцу инструмент обезбеђења уговорних обавеза – **две бланко сопствене менице (само потписане и оверене у складу са картоном депонованих потписа)**, као гаранцију испуњења уговорних обавеза, односно као гаранцију за добро извршење посла.

Сагласни смо да се, по захтеву купца, издати инструмент обезбеђења плаћања може поднети на наплату банци код које се води рачун продавца и то у случају да продавац једнострано раскине уговор, не овери узорак у дефинисаном року или значајно закасни са испињењем уговорне обавезе.

Сагласни смо да уз попуњену и оверену меницу, приложимо и:

- копију картона депонованог потписа овлашћених лица, издат од стране банке код које се води рачун продавца, на којој се јасно виде депоновани потписи и печат фирме продавца, оверену оригиналним печатом банке са датумом овере (овера не старија од 30 дана од дана отварања понуда);
- менично овлашћење да се меница, без сагласности продавца, може поднети пословној банци на наплату у износу од 10% укупне вредности уговора, у случају неиспуњења уговорних обавеза, знатног закашњења са испоруком уговорених добара или једностраног раскида уговора и
- доказ о регистрацији менице у складу са Одлуком о ближим условима, садржини и начину вођења регистра меница и овлашћења (Сл. гласник РС бр. 56/11): извод са интернет странице НБС регистра меница и овлашћења.

Након измирења свих обавеза по предметном уговору, купац се обавезује да врати издати инструмент обезбеђења реализације уговора.

Место и датум

\_\_\_\_\_ год.

Понуђач

\_\_\_\_\_  
(штампано име и презиме одговорне особе)

М.П.

(читак отисак печата)

\_\_\_\_\_  
(потпис)

**НАПОМЕНА: Изјава се прилаже уз понуду**

## 11. В.

На основу Закона о меници ( "Сл. Лист ФНРЈ" бр. 104/46, "Сл. Лист СФРЈ" бр. 18/58, 16/65, 54/70, 57/89 и "Сл. Лист СРЈ" бр. 46/96), Закона о платном промету ("Сл. Лист СРЈ" број 3/02, 5/03 и "Сл. Гласник РС" бр. 43/04, 62/06, 111/09, 31/11) и Одлуке о облику, садржини и начину коришћења јединствених инструмената платног промета ("Сл. Гласник РС" бр. 57/04 и 82/04) и Одлуке о начину вршења принудне наплате с рачуна клијента ("Сл. Гласник РС" бр. 47/11)

\_\_\_\_\_, \_\_\_\_\_, ПИБ \_\_\_\_\_ предаје  
(навести фирму) (место)  
2 (две) бланко-сопствене менице и даје

### **МЕНИЧНО ПИСМО-ОВЛАШЋЕЊЕ за корисника бланко-сопствене менице**

Управи за традицију, стандард и ветеране СЛР МО, да депоновану бланко-сопствену меницу може предати Банци на наплату, по основу неиспуњења уговорних обавеза, значајних кашњења у испоруци или једностраног раскида уговора број \_\_\_\_\_ од \_\_\_\_\_ год. и то на терет свих рачуна који су отворени код Банака:

\_\_\_\_\_  
(навести банке и бројеве текућих рачуна)

На основу овог овлашћења Управа за традицију, стандард и ветеране СЛР МО може попунити меницу са клаузулом "без протеста, без трошкова" на износ \_\_\_\_\_ дин. (10% укупне вредности уговора)

Дужник се одриче права:

- на повлачење овог овлашћења;
- на опозив овог овлашћења;
- на стављање приговора на задужење по овом основу за наплату;
- на сторнирање задужења по овом основу за наплату.

Менице су потписане и оверене у складу са картоном депонованих потписа.

**Прилог:** • 2 бланко-сопствене менице број \_\_\_\_\_ и \_\_\_\_\_  
• оверена копија картона депонованих потписа овлашћених лица за располагање средствима на рачунима

Ово овлашћење сачињено је у 2 (два) истоветна примерка и то један за Управу за традицију, стандард и ветеране СЛР МО, а један за \_\_\_\_\_.  
(навести банку дужника)

**Место и датум**

\_\_\_\_\_ год.

**Понуђач**

\_\_\_\_\_  
(штампано име и презиме одговорне особе)

**М.П.**

(читак отисак печата)

\_\_\_\_\_  
(потпис)

**НАПОМЕНА: Доставља се приликом потписивања уговора.**

## 12. ТЕХНИЧКЕ СПЕЦИФИКАЦИЈЕ- ОПИС АЛАТА ЗА ИЗРАДУ МЕТАЛНИХ ДЕЛОВА ВОЈНИХ СПОМЕН-МЕДАЉА

### 12. 1. ТЕХНИЧКЕ СПЕЦИФИКАЦИЈЕ ЗА КОВАЧКИ АЛАТ ЗА АВЕРС ЗА ВОЈНЕ СПОМЕН-МЕДАЉЕ ЗА РЕВНОСНУ СЛУЖБУ ЗА 10 ИЛИ 20 ИЛИ 30 ГОДИНА

Војна спомен-медаља за ревносну службу се израђује од легуре метала  $Cu, Zn10\%$ , технолошким поступком пластичне деформације метала у хладном стању, пречника  $\phi 40$  мм и дебљине 3 мм. На аверсу медаље за ревносну службу је лик Солунског војника, моделован у плитком релефу. (Слика 1).



Слика 1: Идејно решење изгледа аверса војне спомен-медаље

Ковачки алат (за механичку и хидрауличну пресу снаге преко 350 тона) за израду медаље се добија отискивањем са основног алата који је израђен на основу тродимензионалног модела, тако да отковак има мултивалерну површину (Слика 2).

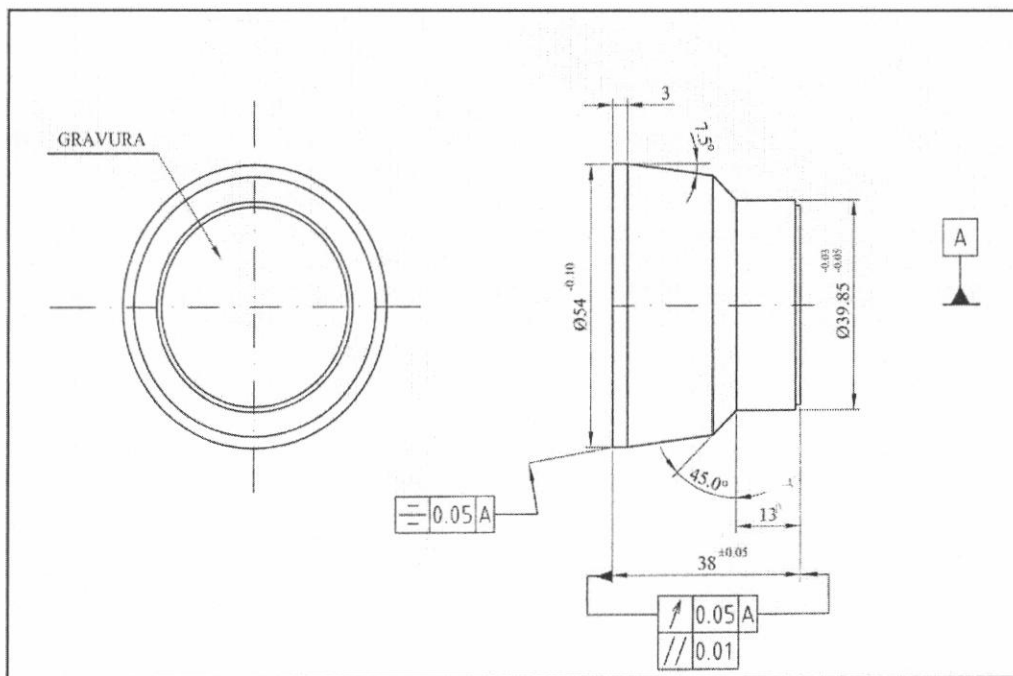

Слика 2: Технички цртеж ковачког алата за медаље

Ковачки алат израђен је од челика К605 Bohler, који је термички обрађен тврдоће 55 +/- 2 HRc. Димензије алата су  $\phi$  54 x 38 mm. Радна површин печата је 39,85 mm. Остале димензије дате су на техничком цртежу приказаном на слици 2.

Напомена:

- Све остале оштре ивице оборити R 0,2
- Калити и отпустити на 55 +/- 2 HRc

## 12.2. ТЕХНИЧКЕ СПЕЦИФИКАЦИЈЕ ЗА КОВАЧКИ АЛАТ ЗА РЕВЕРС ЗА ВОЈНЕ СПОМЕН-МЕДАЉЕ ЗА РЕВНОСНУ СЛУЖБУ ЗА 10 ГОДИНА

Војна спомен-медаља за ревносну службу се израђује од легуре метала Cu, Zn10%, технолошким поступком пластичне деформације метала у хладном стању, пречника  $\phi$  40 mm и дебљине 3 mm. На реверсу медаље налази се натпис: 10 година ревносне војне службе



Слика 3: Идејно решење изгледа реверса војне спомен-медаље

Ковачки алат (за механичку и хидрауличну пресу снаге преко 350 тона) за израду медаље се добија отискивањем са основног алата који је израђен на основу тродимензионалног модела, тако да отковак има мултивалерну површину (Слика 4).

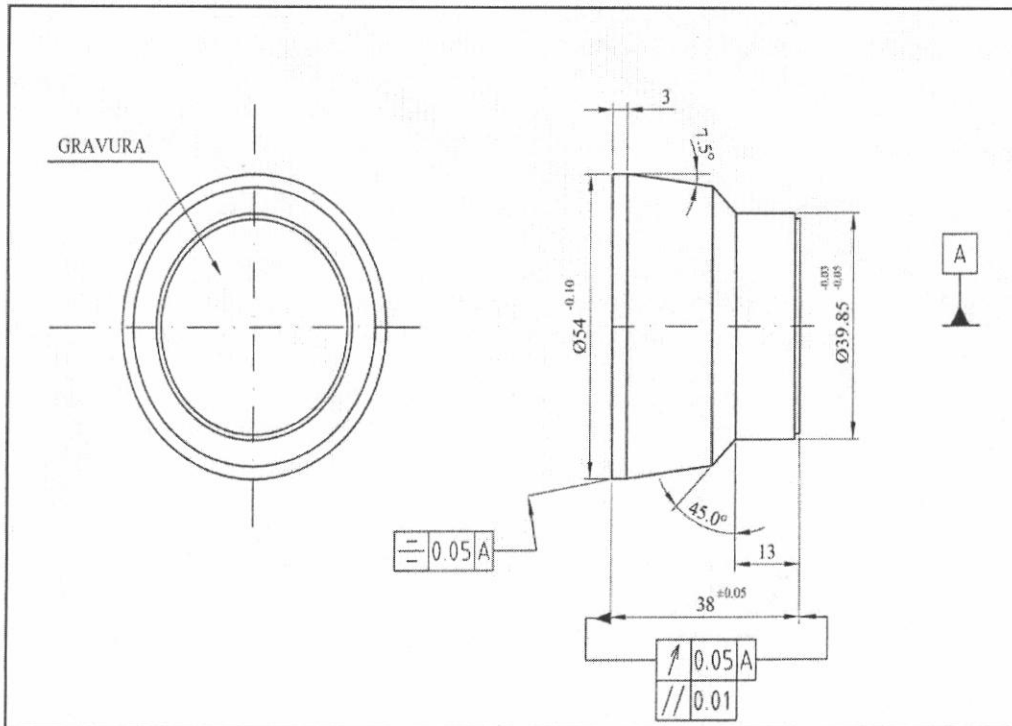

Конкурсна документација – Алати за војне спомен-медаље

Слика 4: Технички цртеж ковачког алата за медаље

Ковачки алат израђен је од челика K605 Bohler, који је термички обрађен тврдоће 55 +/- 2 HRc. Димензије алата су  $\phi$  54 x 38 mm. Радна површин печата је 39,85 mm. Остале димензије дате су на техничком цртежу приказаном на слици 4.

Напомена:

- Све остале оштре ивице оборити R 0,2
- Калити и отпустити на 55 +/- 2 HRc

### **12.3. ТЕХНИЧКЕ СПЕЦИФИКАЦИЈЕ ЗА КОВАЧКИ АЛАТ ЗА РЕВЕРС ЗА ВОЈНЕ СПОМЕН-МЕДАЉЕ ЗА РЕВНОСНУ СЛУЖБУ ЗА 20 ГОДИНА**

Војна спомен-медаља за ревносну службу се израђује од легуре метала Cu, Zn10%, технолошким поступком пластичне деформације метала у хладном стању, пречника  $\phi$  40 мм и дебљине 3 мм. На реверсу медаље налази се натпис: 20 година ревносне војне службе



Слика 5: Идејно решење изгледа реверса војне спомен-медаље

Ковачки алат (за механичку и хидрауличну пресу снаге преко 350 тона) за израду медаље се добија отискивањем са основног алата који је израђен на основу тродимензионалног модела, тако да отковак има мултивалерну површину (Слика б).





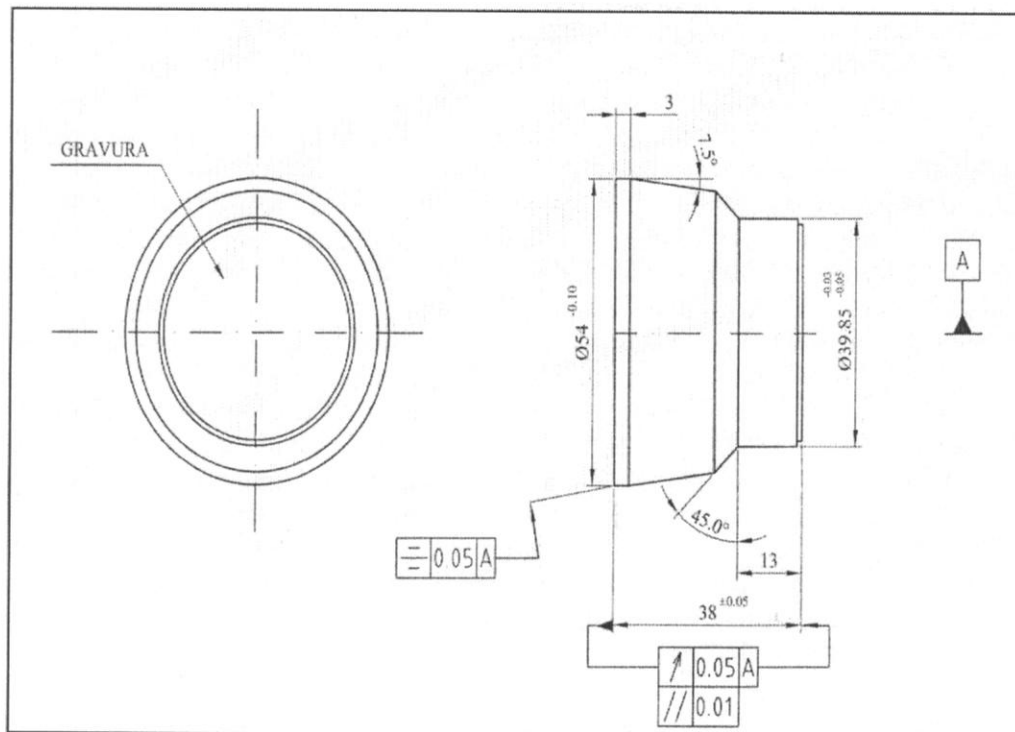

Слика 6: Технички цртеж ковачког алата за медаље

Ковачки алат израђен је од челика К605 Bohler, који је термички обрађен тврдоће 55 +/- 2 HRc. Димензије алата су  $\phi$  54 x 38 mm. Радна површин печата је 39,85 mm. Остале димензије дате су на техничком цртежу приказаном на слици 6.

Напомена: Све остале оштре ивице оборити R 0,2  
Калити и отпустити на 55 +/- 2 HRc

#### 12.4. ТЕХНИЧКЕ СПЕЦИФИКАЦИЈЕ ЗА КОВАЧКИ АЛАТ ЗА РЕВЕРС ЗА ВОЈНЕ СПОМЕН-МЕДАЉЕ ЗА РЕВНОСНУ СЛУЖБУ ЗА 30 ГОДИНА

Војна спомен-медаља за ревносну службу се израђује од легуре метала Cu, Zn10%, технолошким поступком пластичне деформације метала у хладном стању, пречника  $\phi$  40 mm и дебљине 3 mm. На реверсу медаље налази се натпис: 30 година ревносне војне службе



Слика 7: Идејно решење изгледа реверса војне спомен-медаље



Ковачки алат (за механичку и хидрауличну пресу снаге преко 350 тона) за израду медаље се добија отискивањем са основног алата који је израђен на основу тродимензионалног модела, тако да отковак има мултивалерну површину (Слика 3).

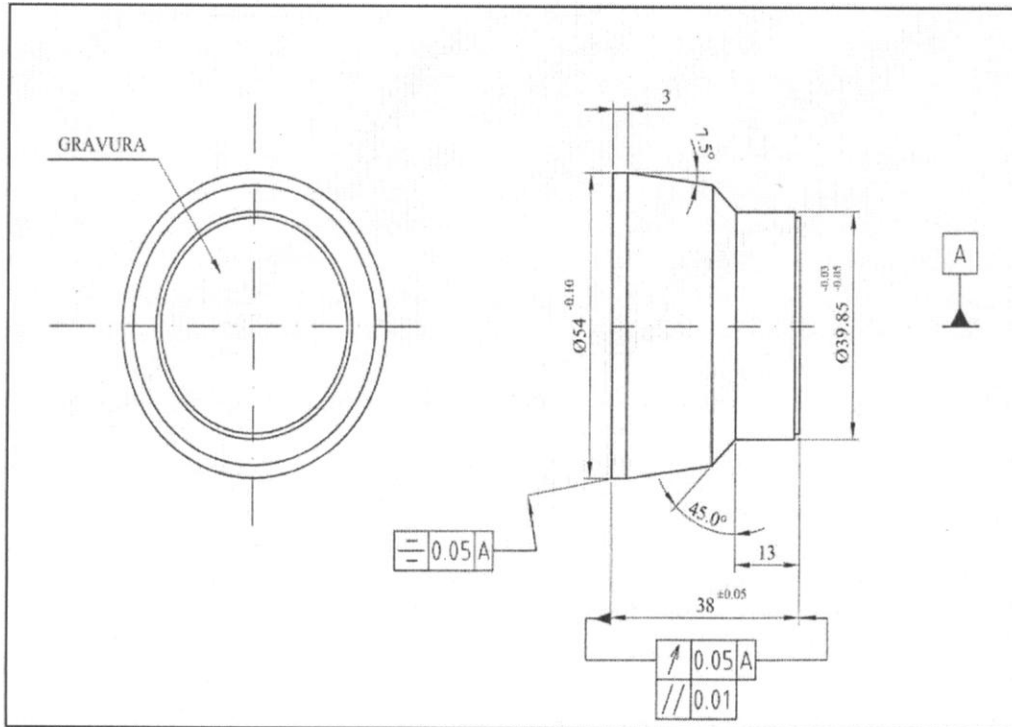

Слика 8: Технички цртеж ковачког алата за медаље

Ковачки алат израђен је од челика K605 Bohler, који је термички обрађен тврдоће 55 +/- 2 HRC. Димензије алата су  $\phi$  54 x 38 mm. Радна површин печата је 39,85 mm. Остале димензије дате су на техничком цртежу приказаном на слици 8.

Напомена: -Све остале оштре ивице оборити R 0,2  
-Калити и отпустити на 55 +/- 2 HRC

## 12.5. ТЕХНИЧКЕ СПЕЦИФИКАЦИЈЕ ЗА КОВАЧКИ АЛАТ ЗА АВЕРС ЗА ВОЈНЕ СПОМЕН-МЕДАЉЕ ЗА УЧЕШЋЕ У МУЛТИНАЦИОНАЛНИМ ОПЕРАЦИЈАМА

Медаља се израђује од легуре метала Cu,Zn10%, технолошким поступком пластичне деформације метала у хладном стању, пречника  $\phi$  40 mm и дебљине 3 mm.

На аверсу медаље за учешће у мултинационалним операцијама је стилизовани приказ Земљине кугле изнад које је голуб мира са маслиновом гранчицом у кљину.

На реверсу медаље налазе се скраћенице за назив мисије на енглеском језику и година учешћа у мисији. Натпис на датом примеру је орјентирног карактера и није исти на свим медаљама и накнадно се испишују на медаљама. (Слика 9)



Слика 9: Идејно решење изгледа аверса војне спомен-медаље

Ковачки алат (за механичку и хидрауличну пресу снаге преко 350 тона) се добија отискивањем са основног алата који је израђен на основу тродимензионалног модела, тако да отковак има мултивалерну површину, према цртежима (слика10)

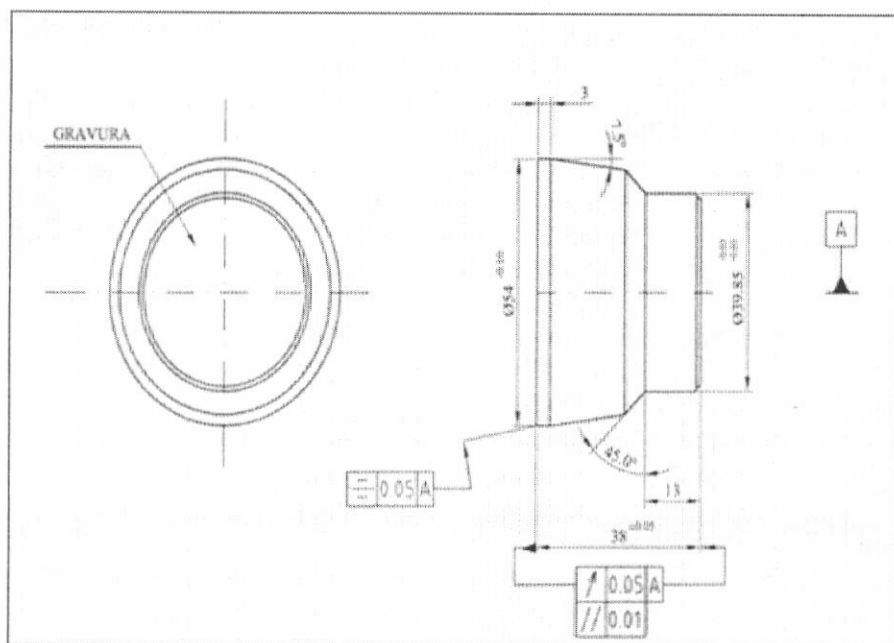

Слика 10 : Технички цртеж ковачког алата за медаље

Ковачки алат израђен је од челика К605 Bohler, који је термички обрађен тврдоће 55 +/- 2 HRC. Димензије алата су  $\phi$  54 x 38 mm. Радна површин печата је 39,85 mm. Остале димензије дате су на техничком цртежу приказаном на слици 10.

Напомена:

- Све остале оштре ивице оборити R 0,2.
- Калити и отпустити на 55 +/- 2 HRC

## 12.6. ТЕХНИЧКЕ СПЕЦИФИКАЦИЈЕ ЗА КОВАЧКИ АЛАТ ЗА АВЕРС ЗА ВОЈНЕ СПОМЕН-МЕДАЉЕ ЗА УЧЕШЋЕ У МУЛТИНАЦИОНАЛНИМ ОПЕРАЦИЈАМА

Медаља се израђује од легуре метала Cu,Zn10%, технолошким поступком пластичне деформације метала у хладном стању, пречника  $\phi$  40 mm и дебљине 3 mm.

На реверсу медаље налазе се скраћенице за назив мисије на енглеском језику и година учешћа у мисији. Натпис на датом примеру је орјентирног карактера и није исти на свим медаљама и накнадно се исписују на медаљама. (Слика 11)



Слика 11: Идејно решење изгледа реверса војне спомен-медаље

Ковачки алат (за механичку и хидрауличну пресу снаге преко 350 тона) за израду медаље се добија отискивањем са основног алата који је израђен на основу тродимензионалног модела, тако да отковак има мултивалерну површину, према цртежима (Слика 12)

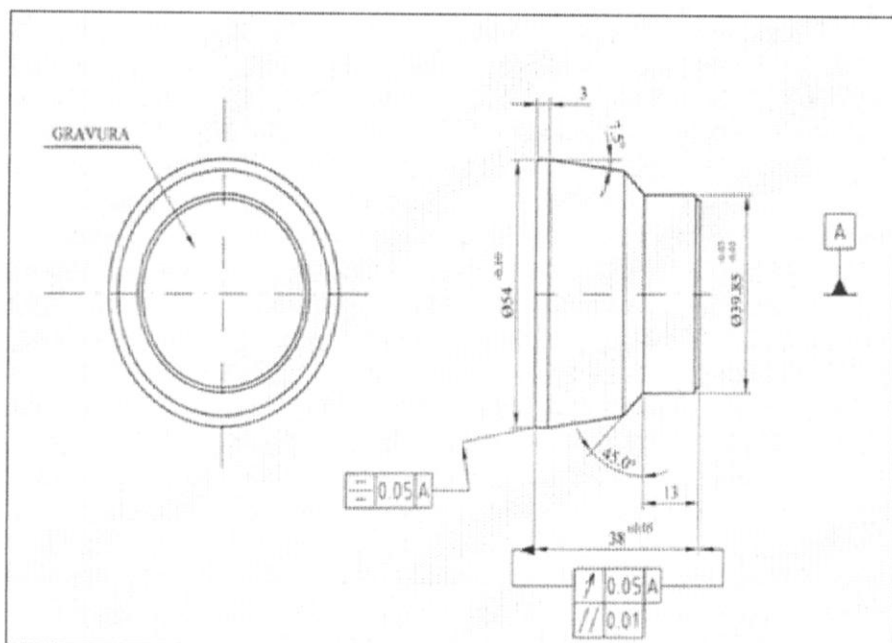

Слика 12 : Технички цртеж ковачког алата за медаље

Ковачки алат израђен је од челика K605 Bohler, који је термички обрађен тврдоће 55 +/- 2 HRc. Димензије алата су  $\phi$  54 x 38 mm. Радна површин печата је 39,85 mm. Остале димензије дате су на техничком цртежу приказаном на слици 12.

Напомена:

- Све остале оштре ивице оборити R 0,2.
- Калити и отпустити на 55 +/- 2 HRc

## 12.7. ТЕХНИЧКЕ СПЕЦИФИКАЦИЈЕ ЗА КОВАЧКИ АЛАТ ЗА РЕВЕРС ЗА ВОЈНЕ СПОМЕН-МЕДАЉЕ ЗА ИЗУЗЕТНЕ РЕЗУЛТАТЕ У ВОЈНОЈ СЛУЖБИ

Медаља се израђује од легуре метала Cu, Zn 10%, технолошким поступком пластичне деформације метала у хладном стању, пречника  $\phi$  40 мм и дебљине 3 мм.

На аверсу медаље за изузетне резултате у војној служби је стилизовани приказ ознаке припадности Војске Србије. Поред ознака припадности Војске Србије са десне стране је стилизована ловорова гранчица у полукругу, а са леве стране стилизована храстова гранчица, а у средини је штит са четири оцила. Медаља је оивичена стилизованим приказом ловоровог венца. (Слика 13)

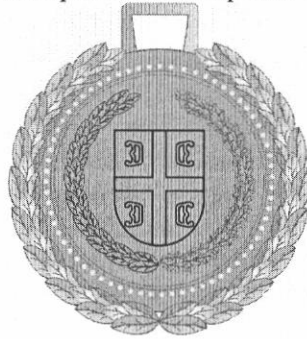

Слика 13: Идејно решење изгледа аверса војне спомен-медаље

Ковачки алат (за механичку и хидрауличну пресу снаге преко 350 тона) за израду медаље се добија отискивањем са основног алата који је израђен на основу тродимензионалног модела, тако да отковак има мултивалерну површину, према цртежима (Слика 14)

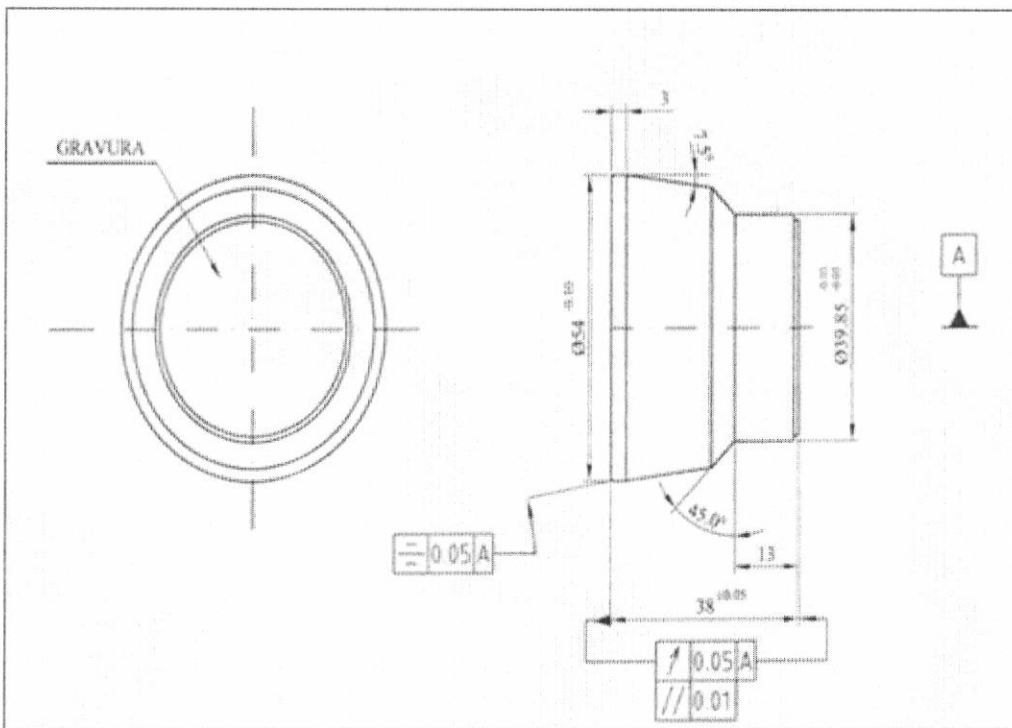

Слика 14: технички цртеж ковачког алата за медаље

Ковачки алат израђен је од челика K605 Bohler, који је термички обрађен тврдоће

55 +/- 2 HRc. Димензије алата су  $\phi$  54 x 38 mm. Радна површин печата је 39,85 mm. Остале димензије дате су на техничком цртежу приказаном на слици 14.

Напомена:

- Све остале оштре ивице оборити R 0,2.
- Калити и отпустити на 55 +/- 2 HRc.

## 12.8. ТЕХНИЧКЕ СПЕЦИФИКАЦИЈЕ ЗА КОВАЧКИ АЛАТ ЗА РЕВЕРС ЗА ВОЈНЕ СПОМЕН-МЕДАЉЕ ЗА ИЗУЗЕТНЕ РЕЗУЛТАТЕ У ВОЈНОЈ СЛУЖБИ

Медаља се израђује од легуре метала Cu, Zn 10%, технолошким поступком пластичне деформације метала у хладном стању, пречника  $\phi$  40 mm и дебљине 3 mm.

Медаља је овичена стилизованим приказом лаворовог венца. На реверсу медаље налази се натпис: „ЗА ИЗУЗЕТНЕ РЕЗУЛТАТЕ У ВОЈНОЈ СЛУЖБИ.“ (Слика 15)



Слика 15: Идејно решење изгледа аверса и реверса војне спомен-медаље

Ковачки алат (за механичку и хидрауличну пресу снаге преко 350 тона) за израду медаље се добија отискивањем са основног алата који је израђен на основу тродимензионалног модела, тако да отковак има мултивалерну површину, према цртежима (слика 16)

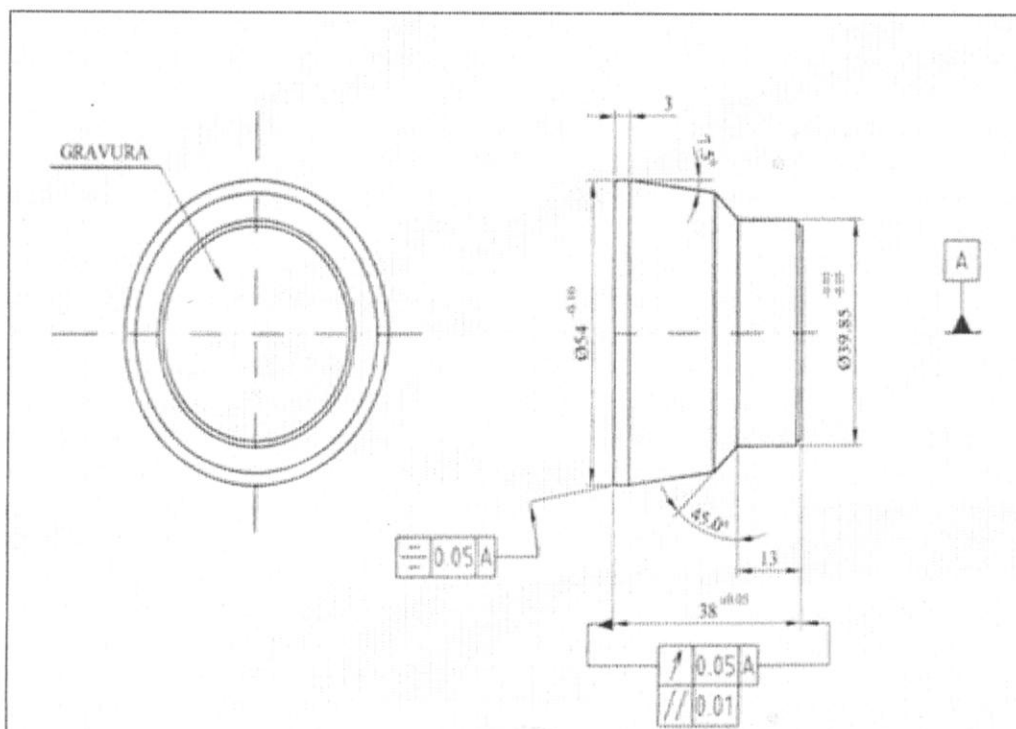

Слика 16: Технички цртеж ковачког алата за медаље

Ковачки алат израђен је од челика K605 Bohler, који је термички обрађен тврдоће 55 +/- 2 HRc. Димензије алата су  $\phi$  54 x 38 mm. Радна површин печата је 39,85 mm. Остале димензије дате су на техничком цртежу приказаном на слици 16.

Напомена:

- Све остале оштре ивице оборити R 0,2.
- Калити и отпустити на 55 +/- 2 HRc.

### 12.9. ТЕХНИЧКЕ СПЕЦИФИКАЦИЈЕ ЗА РЕЗАНИ АЛАТ ЗА ВОЈНЕ СПОМЕН-МЕДАЉЕ ЗА РЕВНОСНУ СЛУЖБИ И ЗА ВОЈНЕ СПОМЕН-МЕДАЉЕ ЗА ИЗУЗЕТНЕ РЕЗУЛТАТЕ У ВОЈНОЈ СЛУЖБИ

Војна спомен-медаља се израђују од легуре метала Cu, Zn10%, технолошким поступком пластичне деформације метала у хладном стању, пречника  $\phi$  40 mm и дебљине 3 mm.

На аверсу медаље за ревносну службу је лик Солунског војника, моделован у плитком рељефу. На реверсу медаље налази се натпис: 10 година ревносне војне службе или 20 година ревносне војне службе или 30 година ревносне војне службе.

Аверс медаље



Реверс медаље



Реверс медаље



Реверс медаље



На аверсу медаље за изузетне резултате у војној служби је стилизовани приказ ознаке припадности Војске Србије. Поред ознака припадности Војске Србије са десне стране је стилизована лаворова гранчица у полукругу, а са леве стране стилизована хрстова гранчица, а у средини је штит са четири оцила. Медаља је оивичена стилизованим приказом лаворовог венца. На реверсу медаље налази се натпис: „ЗА ИЗУЗЕТНЕ РЕЗУЛТАТЕ У ВОЈНОЈ СЛУЖБИ.“

Аверс медаље

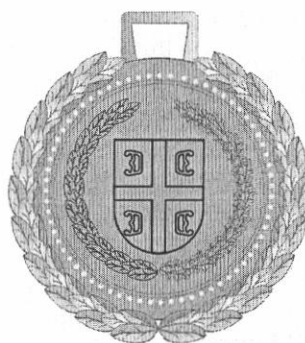

Реверс медаље



1. Резна плоча се израђују од челика  
K 100 BOHLER  
(термичка обрада – каљење 56+/-2 HRC)

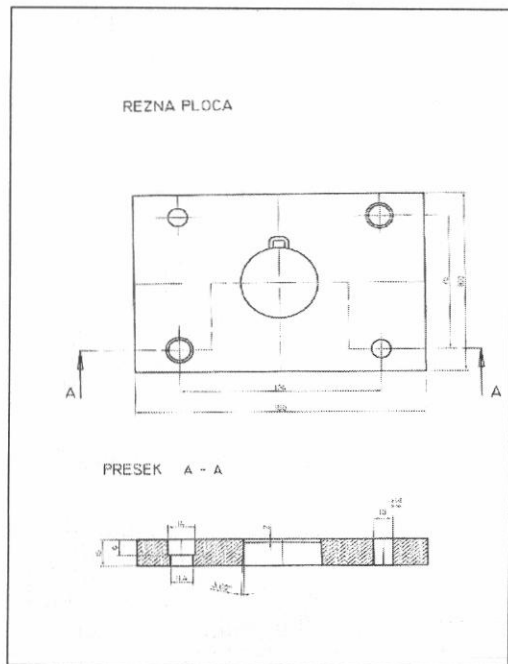

Слика 17: Технички цртеж резне плоче

2. Носећа плоча се израђује од челика  
Č 1513

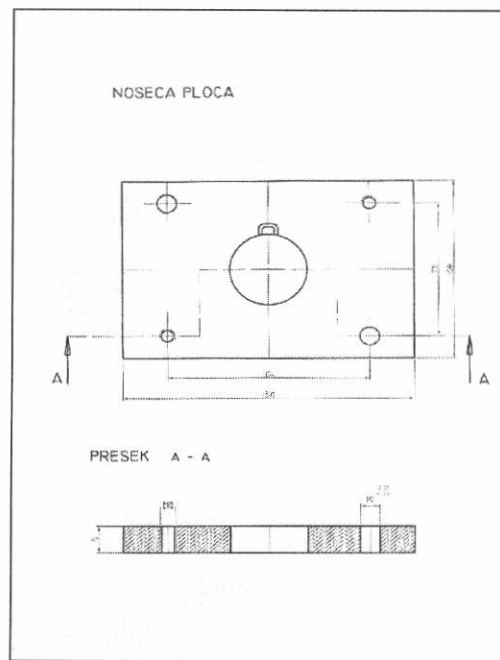

Слика 18: Технички цртеж носеће плоче

3. Скидне плоче се израђују од челика  
Č 1531

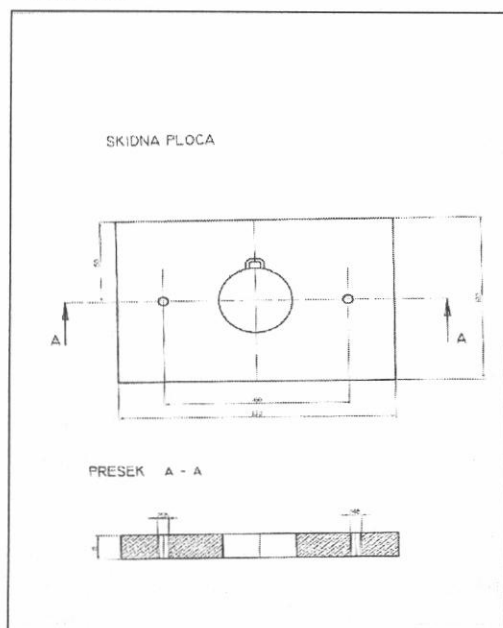

Слика 19: Технички цртеж скидне плоче

4. Гумене плоче

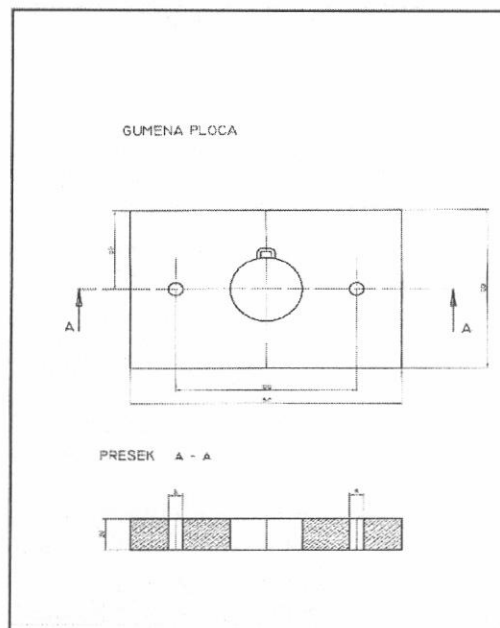

Слика 20: Технички цртеж гумене плоче



5. пробојца се израђује од челика К 605 Bohler  
(термичка обрада – каљење 56+/-2 HRc)

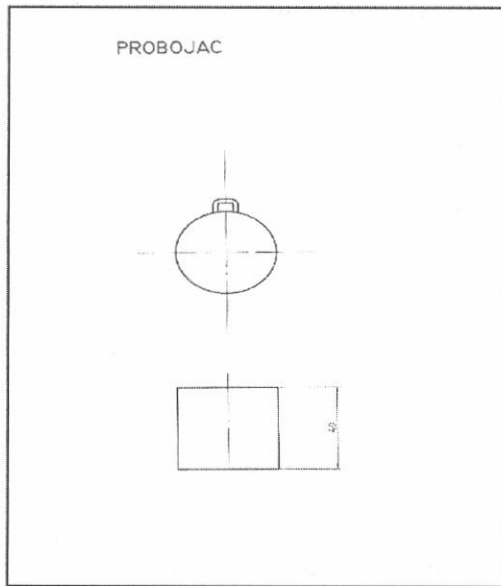

Слика 21: Технички цртеж пробојца

### 12.10. ТЕХНИЧКЕ СПЕЦИФИКАЦИЈЕ ЗА РЕЗАНИ АЛАТ ЗА ВОЈНЕ СПОМЕН-МЕДАЉЕ ЗА МУЛТИНАЦИОНАЛНЕ ОПЕРАЦИЈЕ

Медаља се израђује од легуре метала Cu,Zn10%, технолошким поступком пластичне деформације метала у хладном стању, пречника ф 40 мм и дебљине 3 мм.

На аверсу медаље за учешће у мултинационалним операцијама је стилизовани приказ Земљине кугле изнад које је голуб мира са маслиновом гранчицом у кљину.

На реверсу медаље налазе се скраћенице за назив мисије на енглеском језику и година учешћа у мисији. Натпис на датом примеру је оријентирног карактера и није исти на свим медаљама и накнадно се исписују на медаљама. (слика 8)

Аверс медаље



Реверс медаље



Резни алат се састоји од:

- резне плоче;
- носеће плоче;
- скидне плоче;
- гумене плоче и
- пробојнице.

1. Резна плоча се израђују од челика  
К 100 BOHLER  
(термичка обрада – каљење  $56\pm 2$  HRC)

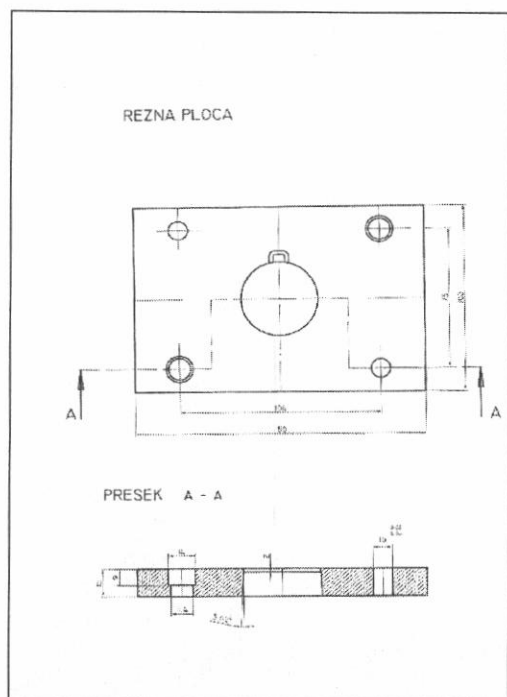

Слика 22 Технички цртеж резне плоче

2. Носећа плоча се израђује од челика  
Ѓ 1513

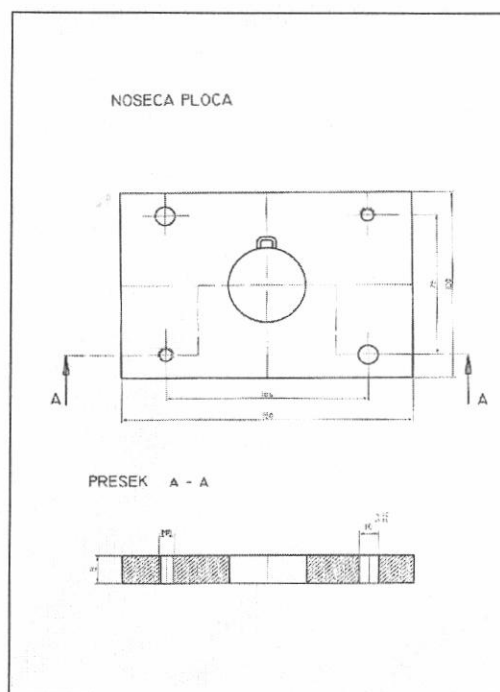

Слика 23: Технички цртеж носеће плоче



3. Скидне плоче се израђују од челика  
 Č 1531

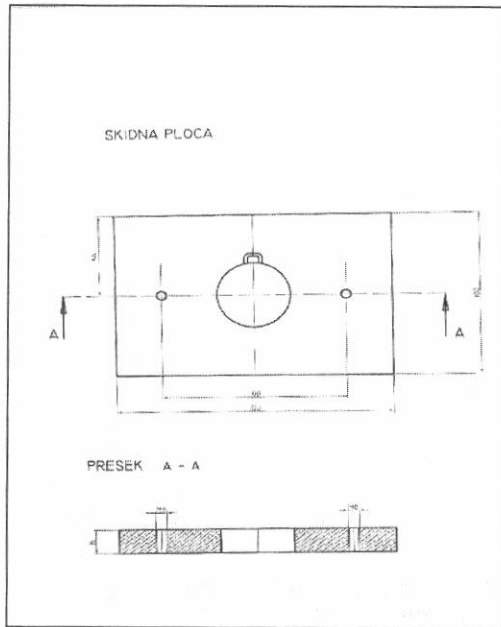

Слика 24: Технички цртеж скидне плоче

4. Гумене плоче

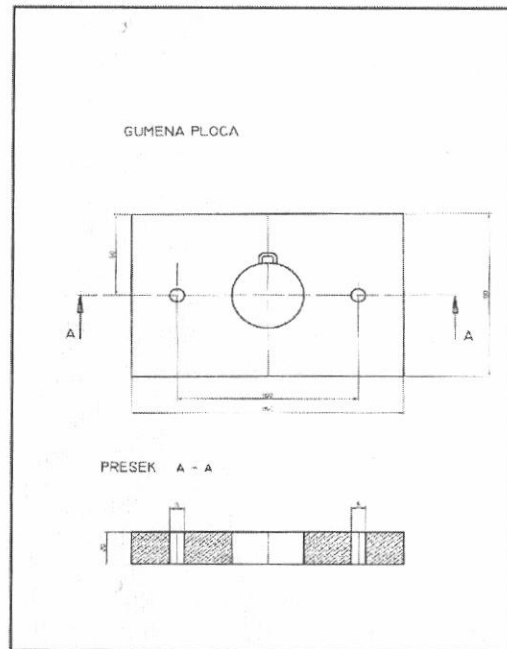

Слика 25: Технички цртеж гумене плоче

5. пробојца се израђује од челика К 605 Bohler  
 (термичка обрада – каљење 56+/-2 HRC)

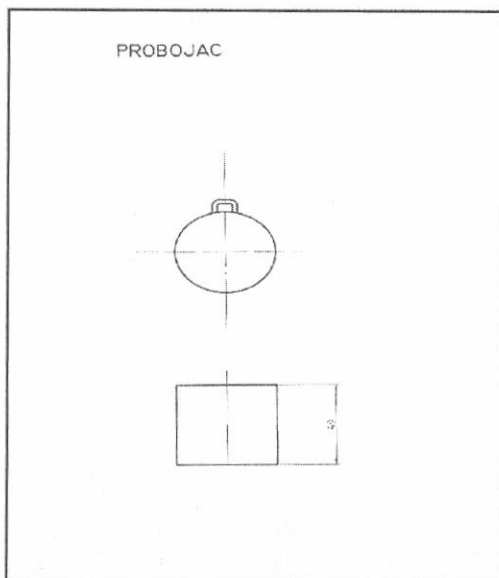

Слика 26: Технички цртеж пробојца

**Техничке спецификације за предметна добра на CD.**

Конкурсну документацију за доделу уговора о јавној набавци мале вредности –Алати за војне спомен-медаље у 2013. години, у редовном поступку број 2/13, сачинила је комисија одређена Одлуком начелника Управе за традицију, стандард и ветеране Сектора за људске ресурсе Министарства одбране о покретању поступка јавне набавке инт. број 355-4 од 01.03.2013. године.

